

ALIMENTADOR DE TRIPA AL-90

CASING PLACER
MACHINE À PLACER LE
BOYAU

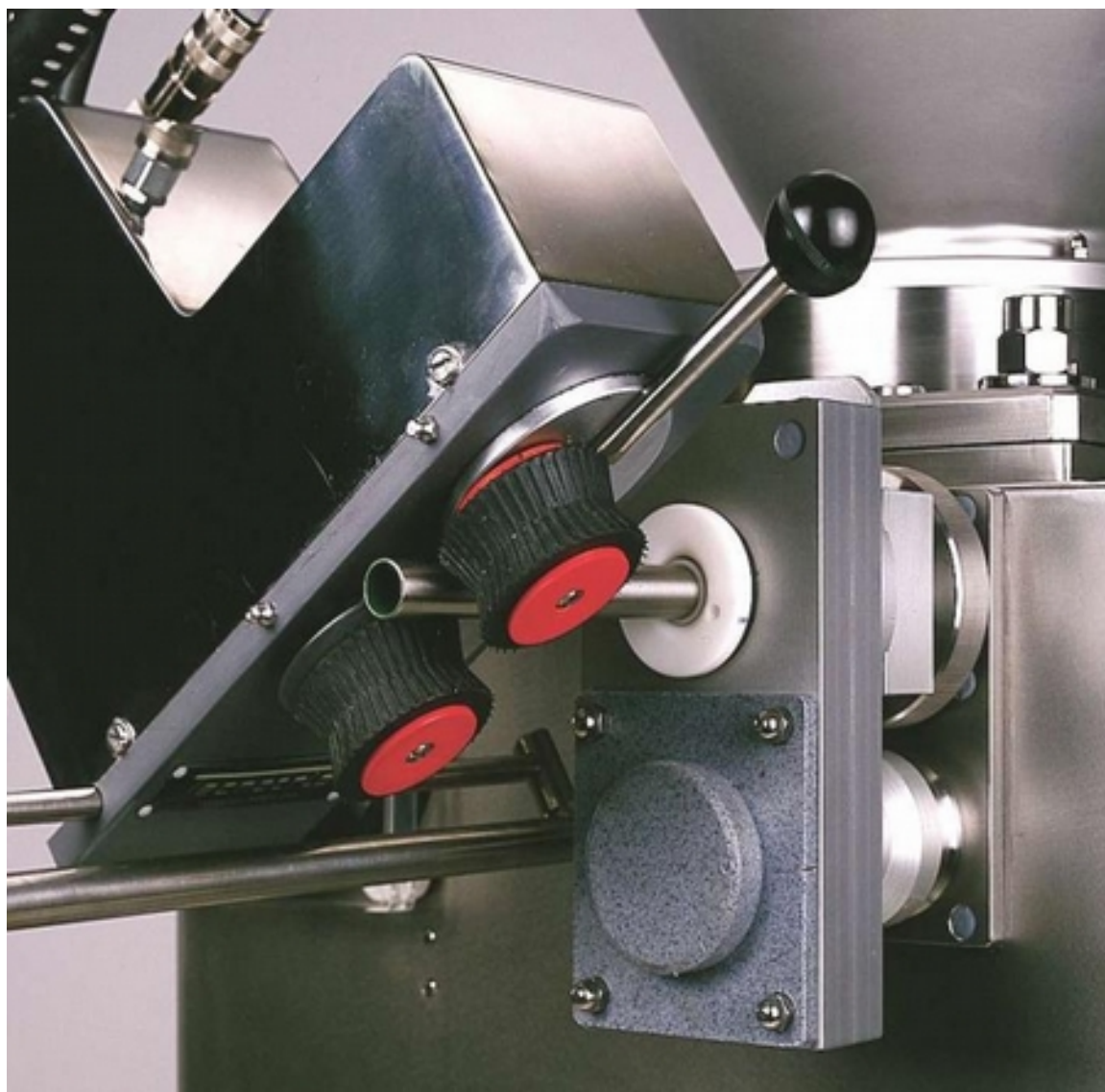

DESDE 1971

INDUSTRIAL
fuerpla®

ALIMENTADOR DE TRIPA AL-90

CASING PLACER / MACHINE À PLACER LE BOYAU

Funcionamiento neumático.
Para tripa artificial o natural,
indistintamente.

Reduce el tiempo en la colocación
de la tripa en el embudo.

Sistema de rodillos desplazables
que proporcionan cuatro puntos
de contacto facilitando así la
perfecta colocación de la tripa en
el embudo de cualquier calibre.

Adaptable a cualquier tipo de
embudidora y a los diferentes tipos
y calibres de embudos.

Pneumatic operation.

**Type of casing natural or
artificial indifferently.**

**Reduce the time to place the
casing on the funnel.**

**Roller system perfect to place
anyone diameter of tripe.**

**Adaptable to any type of filling
machine and to the different
funnel types and diameters.**

Fonctionnement pneumatique.

*Type de boyau naturel ou artificiel,
indifféremment.*

*Economie du temps de placer le
boyau sur l'entonnoir de la
poussoir.*

*Système de rouleaux parfait à
placer n'importe diamètre de
boyau.*

*Adaptable a n'importe quel type
de poussoir et aux différents types
et calibres d'entonnoirs.*

TIPO TYPE TYPE	PESO NETO NET WEIGHT POIDS NET	CONSUMO CONSUMPTION CONSOMMATION	PRESION PRESURE PRESSION
AL-90	8 Kg	250 L/Min	6 Bars

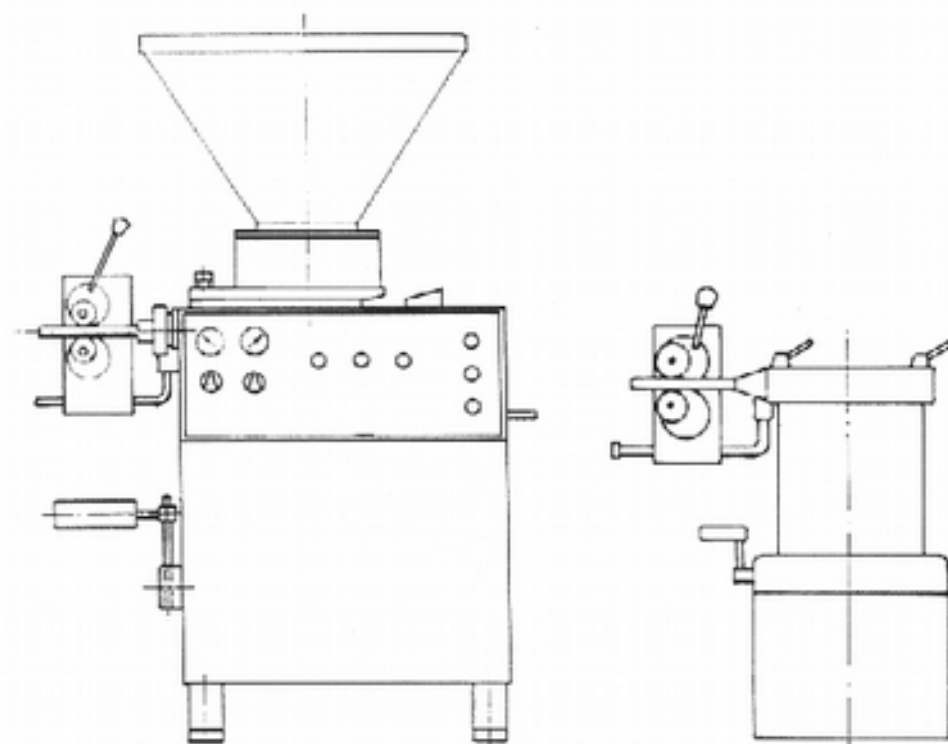

WWW.FUERPLA.COM